

## CONFIGURAZIONE CM78X12 (Prg. S032)

Per entrare nella fase di configurazione premere il tasto **F** , ed in presenza della scritta **Ch.SET.** digitare la chiave di accesso (**F1 F6 F2**).

I parametri impostabili sono:

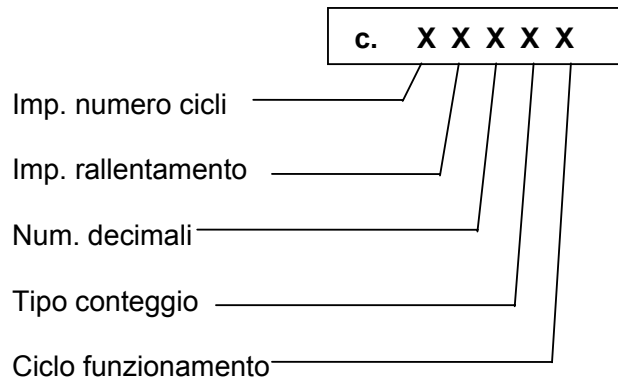

L'impostazione dei vari parametri si esegue premendo il tasto freccia relativo al parametro da modificare fino ad arrivare alla impostazione desiderata.

<u>IMPOSTAZIONE</u>	IMPOSTAZIONE LIBERA	=>	0
<u>NUMERO CICLI</u>	IMPOSTAZIONE SOTTO CHIAVI COSTANTI	=>	1
<u>IMPOSTAZIONE</u>	IMPOSTAZIONE LIBERA	=>	0
<u>RALLENTAMENTO</u>	IMPOSTAZIONE SOTTO CHIAVI COSTANTI	=>	1
<u>NUMERO DECIMALI:</u>	NESSUN DECIMALE	=>	0
	UN DECIMALE	=>	1
	DUE DECIMALI	=>	2
	TRE DECIMALI	=>	3
<u>TIPO CONTEGGIO:</u>	BIDIREZIONALE X 4	=>	0
	BIDIREZIONALE X 1	=>	1
	MONODIREZIONALE FRONTE DISCESA	=>	2
	MONODIREZIONALE FRONTE SALITA	=>	3
<u>CICLO FUNZIONAMENTO:</u>	UNICO CONTATORE CICLI INTERNO	=>	0
	UNICO CONTATORE CICLI ESTERNO	=>	1
	RIPETITIVO CONTATORE CICLI INTERNO	=>	2
	RIPETITIVO CONTATORE CICLI ESTERNO	=>	3

Impostare i vari parametri nel modo desiderato e premere di nuovo il tasto **F** per tornare alla visualizzazione principale.

## **IMPOSTAZIONE TEMPO DI USCITA OUT1 , PRESELEZIONE CONTATORE CICLI E FATTORE MOLTIPLICAZIONE IMPULSI**

Per entrare in questa fase premere il tasto **F**, ed in presenza della scritta **SETUP** digitare la chiave di accesso (**P2 F P1**). Sul display appare la scritta **t.out. 1** in modo temporizzato e di seguito il valore corrente del tempo di uscita dell' OUT1. Con i tasti freccia è possibile impostare il valore voluto. Premendo il tasto **F**, se impostato nei modi, si passa alla fase di impostazione del tempo di uscita dell' OUT2. Sul display appare la scritta **t.out. 2** in modo temporizzato e di seguito il valore corrente del tempo di uscita dell' OUT2. Con i tasti freccia è possibile impostare il valore voluto. Premendo il tasto **F**, se impostato nei modi, si passa alla fase di impostazione della preselezione del Contatore Cicli. Appare **num.cic.** in modo temporizzato e di seguito il valore corrente della preselezione del Contatore Cicli. Con i tasti freccia è possibile impostare il valore voluto. Premendo il tasto **F**, se impostato nei modi, si passa alla fase di impostazione del Rallentamento

Appare **rALL.** in modo temporizzato e di seguito il valore corrente del Rallentamento. Con i tasti freccia è possibile impostare il valore voluto. Premendo il tasto **F** si passa alla fase di impostazione del fattore. Appare la scritta **FATT.** in modo temporizzato e di seguito il valore corrente del fattore. A questo punto mediante i tasti freccia è possibile impostare il valore voluto. Premere quindi il tasto **F** per tornare alla fase di visualizzazione principale.

## **IMPOSTAZIONE DELLA PRESELEZIONE E DEL RALLENTAMENTO**

Se impostato nei modi, premendo il tasto **P1** appare la scritta **rALL.** e dopo circa un secondo il valore corrente del rallentamento. A questo punto si può modificare il valore mediante i tasti freccia (max 999999) o resettarlo con il tasto **R**. Premendo il tasto **P2** appare la scritta **PrESEL.** e dopo circa un secondo il valore corrente della preselezione. A questo punto si può modificare il valore mediante i tasti freccia (max 999999) o resettarlo con il tasto **R**. Per tornare alla visualizzazione principale e confermare le preselezioni premere **P1** o **P2**.  
Nota: la preselezione è impostabile solo in campo positivo.

## **IMPOSTAZIONE DEL NUMERO CICLI**

Se impostato nei modi, premendo il tasto **F1** appare la scritta **Num.cic.** e dopo circa un secondo il valore corrente della preselezione del Contatore Cicli. Con i tasti freccia è possibile impostare il valore voluto. Premendo il tasto **F** si torna alla visualizzazione principale.

## **SCELTA VISUALIZZAZIONE**

Il passaggio dalla visualizzazione del CONTEGGIO alla visualizzazione del CONTATORE CICLI e viceversa si ottiene premendo il tasto **R**. Durante la visualizzazione del contatore cicli si accende un punto di segnalazione sul primo display a sinistra.

## **RESET CONTEGGIO / CONTATORE CICLI**

Chiudendo l'ingresso **INP9** si ottiene il reset del conteggio. Il reset avviene sul fronte di chiusura. Aprendo l'ingresso **INP13** si ottiene il reset del contatore cicli. Questo reset avviene sul fronte di apertura.

## **CONTATORE CICLI ESTERNO**

Se nel ciclo di funzionamento è stato scelto il contatore cicli esterno, chiudendo l'ingresso **INP10** avviene l'incremento del contatore cicli.

## **USCITE**

**out1 = Rallentamento + Fine cicli**

**out2 = Stop**

N.B. Per disabilitare il Rallentamento o il Contatore dei Cicli basta impostare il valore zero.

# VISUALIZZAZIONE PRINCIPALE

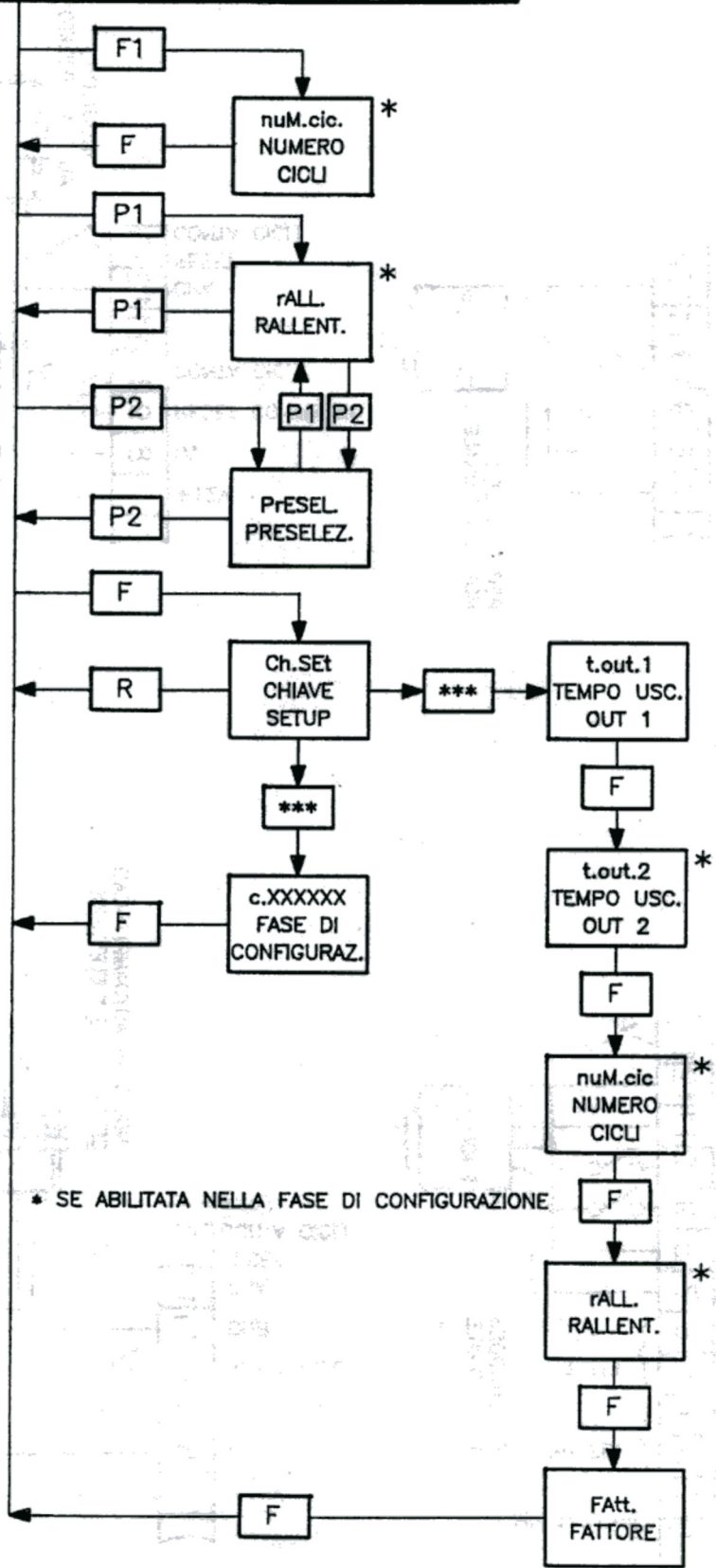
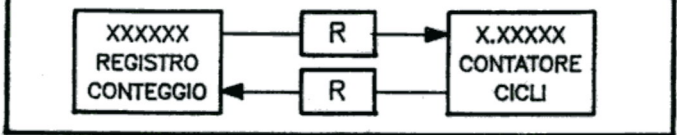

\* SE ABILITATA NELLA FASE DI CONFIGURAZIONE

	DISEGNO D794	
	DATA 17.12.96	FIRMA T.R.

COLLEGAMENTI

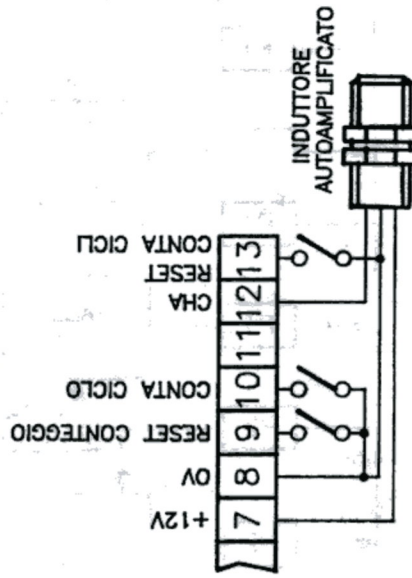
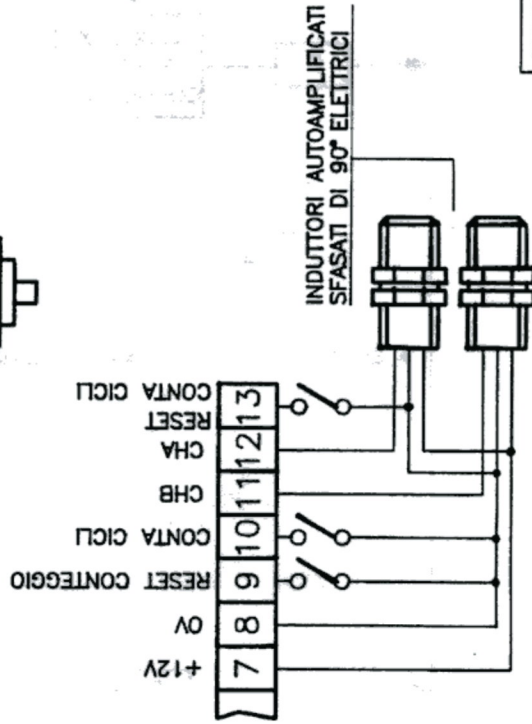
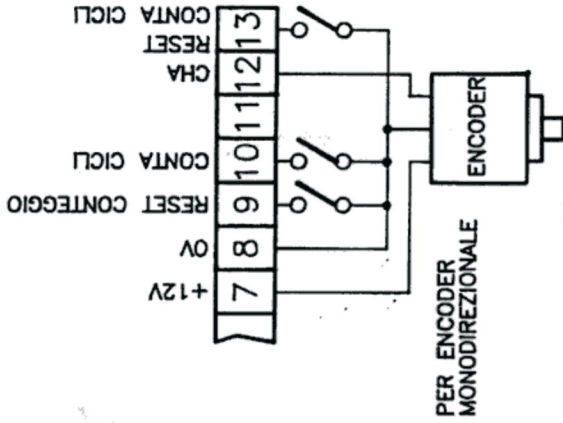
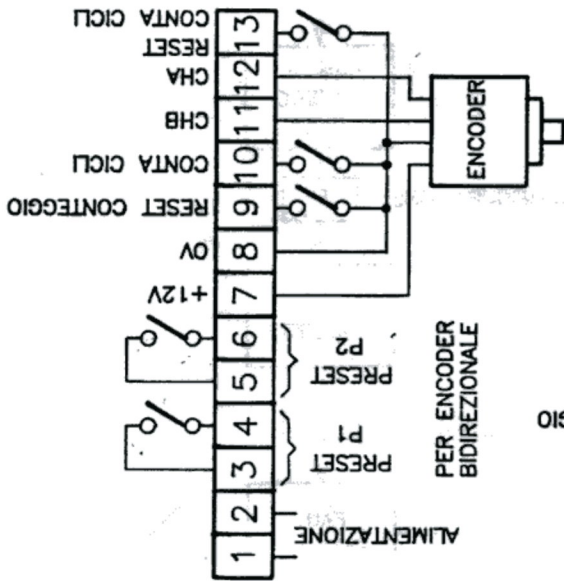

DENOMINAZIONE  
COLLEGAMENTI ESTERNI  
CM78 X12 PROG. S026  
S032

SCALA	DISEGNO N.
MATERIALE	C2100
DATA	MODIFICHE
10.11.95	17.12.96
FIRMA	
T.R.	

elapo S.p.A.  
Via V. Veneto, 4  
20094 CORSICO (MI)/B  
Tel. 024519561 Fax. 0245103406  
TELE. 024516767 FAX. 024516388